

  
**REX**



*Merry Christmas*  
and a  
**Happy New Year** <sup>of 2014</sup>

*TO you! Wish this year brings to the warmth of love  
and illuminates your path of life towards a positive direction.*



● Gurgaon, INDIA  
**REX INDUSTRIES INDIA PVT. LTD.**  
 B-84, Udyog Vihar, Phase-5,  
 Gurgaon-122016 INDIA  
 Tel.: +91-99100 32740  
<http://www.rexindia.co.in>

● Factory  
 ● Sales Office  
 ● SUZHOU, CHINA  
**苏州力克士机电工业有限公司**  
**SUZHOU REX ELECTRO MACHINERY CO., LTD.**  
 Established March 1996  
 中国江苏省苏州市苏州新区塔园路89号  
 89, Tayuan Road, Suzhou New District, Suzhou 215011 China  
 Tel +86-(0)512-6825-0558 Fax +86-(0)512-6825-8224  
<http://www.szrex.com/>

● OSAKA, JAPAN  
**リッキス工業株式会社**  
**REX INDUSTRIES CO., LTD.**  
**Head Office, Factory & Overseas Sales Dept.**  
 1-9-3, Hishiya-Higashi, Higashi-Osaka  
 578-0948 Japan  
 Tel. +81-(0)72-961-9820  
 Fax +81-(0)72-961-9878  
<http://www.rexind.co.jp>  
 E-mail: [overseas@rexind.co.jp](mailto:overseas@rexind.co.jp)

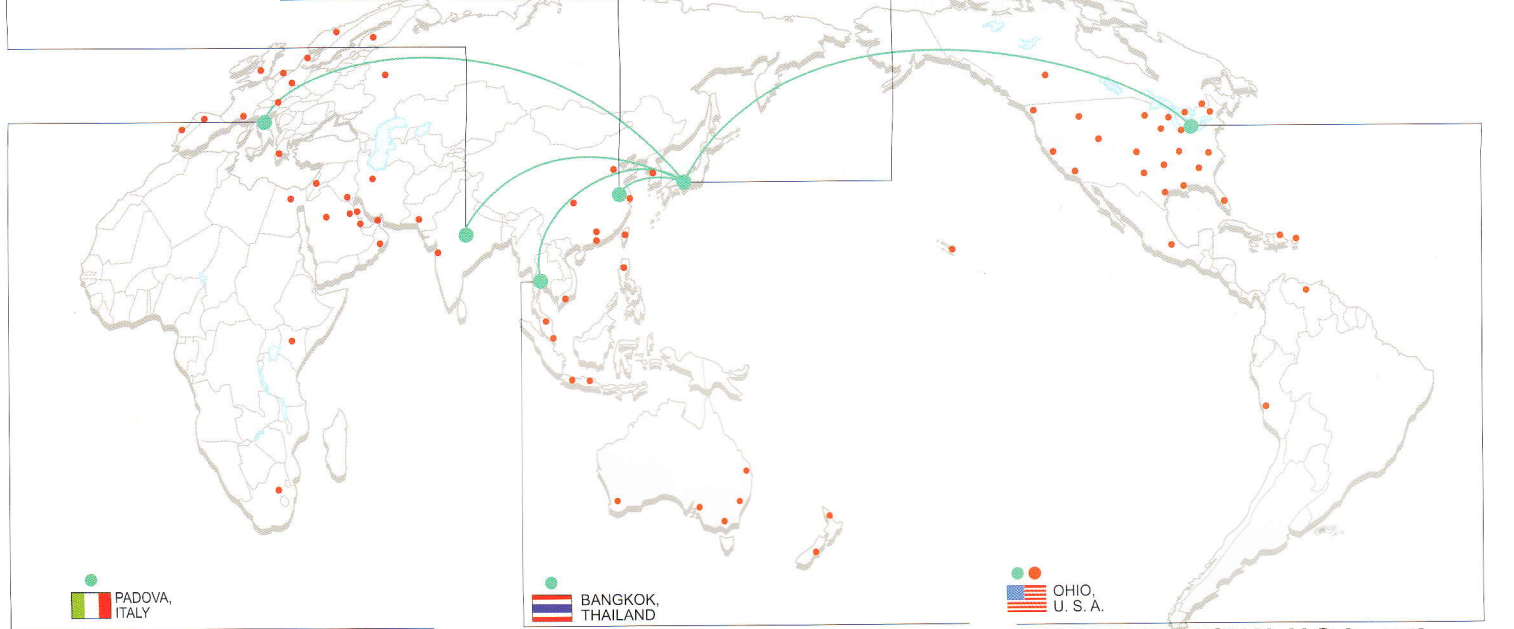

● PADOVA, ITALY  
**REX INDUSTRIES EUROPE S.r.l.**  
 Established September 2002  
 Via Fratelli Bandiera 4, 35035 Mestrino (Padova), Italy  
 Tel. & Fax +39-049-9002466

● BANGKOK, THAILAND  
**REX INTERNATIONAL ASIA CO., LTD.**  
 Established April 1991  
 52/124 Moo 13 Krungthep-kreetha Road, Saphansung,  
 Bangkok 10250 Thailand  
 Tel. +66-(0)2-736-1913, 1914  
 Fax +66-(0)2-736-1911  
<http://www.rexasia.co.th>

● OHIO, U. S. A.  
**REX INTERNATIONAL U.S.A., INC.**  
**Wheeler Mfg. Div. of REX International U.S.A., Inc.**  
 Established December 1987  
 3744 Jefferson Road, Ashtabula, Ohio 44005 U.S.A.  
 Tel. +1-440-998-2788  
 Fax +1-440-992-2925  
<http://www.wheelerrex.com>





世界に誇る実績。  
ねじ配管工事の定番

パイプマシンシリーズ

PIPE THREADING MACHINES

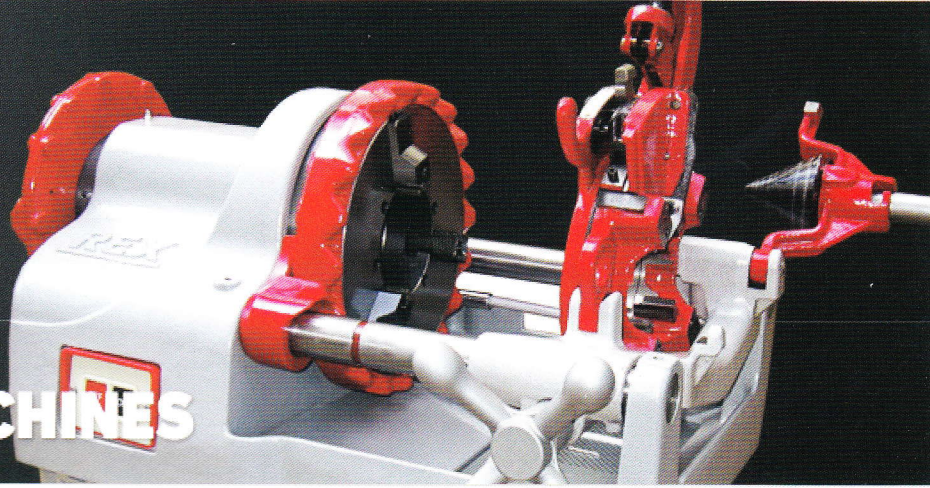

150A

65A - 150A (2½" - 6")

- THREADING MACHINE 150A  
ใช้มอเตอร์คอนเดนเซอร์ เพื่อการทำงานที่เงียบ

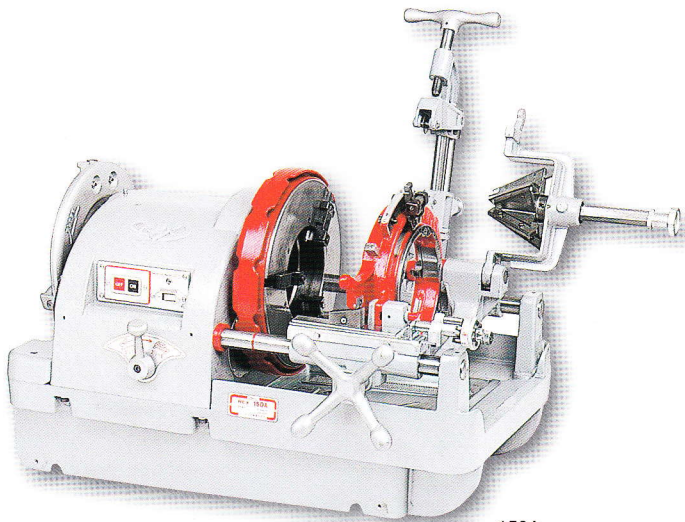

150A

รหัสสินค้า	366500
รุ่น	THREADING MACHINE 150A
ประเภทของหัว	ระบบอัตโนมัติ
ความสามารถ	2.1/2 ~ 6"
แรงดันไฟฟ้า	220 โวลต์ (50/60 เฮิร์ต)
มอเตอร์	คอนเดนเซอร์ 750 วัตต์
ความเร็วของเครื่อง	22 (2.1/2" ~ 3") รอบต่อนาที 7 (3.1/2" ~ 6") รอบต่อนาที
น้ำหนัก(กก.)	170 กิโลกรัม
ขนาด	930 x 688 x 590 มม. (กว้างxยาวxสูง)
อุปกรณ์มาตรฐาน	ฟันตัดสำรอง 1 ชุด, น้ำมัน 1 แกนลอน, กล่องเครื่องมือ 1 กล่อง
อุปกรณ์เสริม	สอบถามตัวแทนจำหน่าย REX

เครื่องตัดเกลียวสำหรับท่อที่มีเส้นผ่าศูนย์กลางขนาดใหญ่

- ใช้มอเตอร์คอนเดนเซอร์ เพื่อการทำงานที่สมบูรณ์และเงียบ
- ความเร็ว 2 ระดับที่มีประสิทธิภาพส่งผลให้ทำงานได้เร็วขึ้น
- "Hammer chuck" มีความแข็งแรงสามารถรองรับท่อที่มีเส้นผ่าศูนย์กลางขนาดใหญ่ได้อย่างปลอดภัย
- ใช้ "Profiling die head" เหมาะสำหรับเกลียวท่อเส้นผ่าศูนย์กลางขนาดใหญ่
- หัวตัดมีแรงดันทานการตัดต่ำ เหมาะที่สุดสำหรับเกลียวท่อเส้นผ่าศูนย์กลางขนาดใหญ่
- สามารถปรับขนาดของเกลียว ความยาวของเกลียวและความละเอียดของเกลียวได้ง่าย

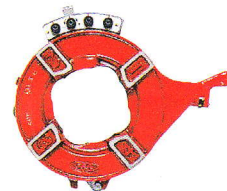

Profiling Die Head  
(for 2½"-4" pipe)

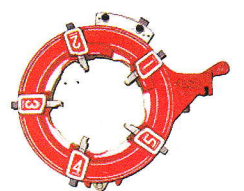

Profiling Die Head  
(for 5"-6" pipe)

**100A Series**

**SA- 100A 1/4"- 4"**

Standard Model 1/4"- 4"

Manual Die Head**	Uni-auto** Die Head	Self-opening** Die Head	Profiling** Die Head

• **THREADING MACHINE CN100A**

มีความล้ำด้านหน้าคุณภาพในการทำงานสูง  
แข็งแกร่งทนทาน



• **THREADING MACHINE N100A**

ถ่ายกำลัง 3 ระดับความเร็วได้อย่างประสิทธิภาพ

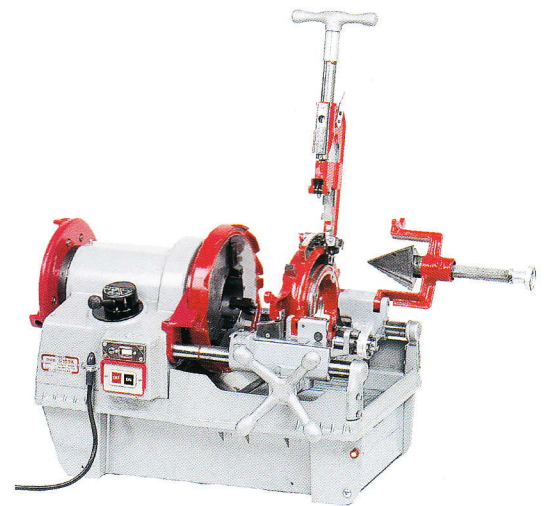

รหัสสินค้า	799011
รุ่น	THREADING MACHINE CN100A
ประเภทของหัว	ระบบอัตโนมัติ
ความสามารถ	1/2 ~ 4"
แรงดันไฟฟ้า	220 โวลต์ (50/60 เฮิร์ต)
มอเตอร์	คอนเดนเซอร์ 1000 วัตต์
ความเร็วเครื่อง	36 (1/2" ~ 3/4") รอบต่อนาที 20 (1" ~ 2") รอบต่อนาที 11 (2.1/2" ~ 4") รอบต่อนาที
น้ำหนัก (กก.)	142 กิโลกรัม
ขนาด	893 x 635 x 558 มม. (กว้างxยาวxสูง)
อุปกรณ์มาตรฐาน	ฟันตัดสำรอง 1 ชุด, น้ำมัน 1 แคนลอน, กล่องเครื่องมือ 1 ชุด
อุปกรณ์เสริม	สอบถามตัวแทนจำหน่าย REX

รหัสสินค้า	35A570
รุ่น	THREADING MACHINE N100A
ประเภทของ	ระบบอัตโนมัติ
ความสามารถ	1/2 ~ 4"
แรงดันไฟฟ้า	220 โวลต์ (50/60 เฮิร์ต)
มอเตอร์	คอนเดนเซอร์ 1000 วัตต์
ความเร็วเครื่อง	43 (1/2" - 3/4") รอบต่อนาที 24 (1" ~ 2") รอบต่อนาที 13 (2.1/2" ~ 4") รอบต่อนาที
น้ำหนัก (กก.)	123 กิโลกรัม
ขนาด	873 x 635 x 558 มม. (กว้างxยาวxสูง)
อุปกรณ์มาตรฐาน	ฟันตัดสำรอง 1 ชุด, น้ำมัน 1 แคนลอน, กล่องเครื่องมือ 1 ชุด
อุปกรณ์เสริม	สอบถามตัวแทนจำหน่าย REX



**NP80A Series** **NEW**

**8A - 80A (1/4" - 3")**

Standard Model 1/2"-3"

• **THREADING MACHINE NP80A**

โฉมใหม่กับประสิทธิภาพในการทำงานสูง  
มีขนาดกะทัดรัดและน้ำหนักเบา

• **THREADING MACHINE NP80AVIII**

คุณภาพของระบบอัตโนมัติที่ช่วยให้ทำงาน  
ให้เสร็จสิ้นในขั้นตอนเดียว

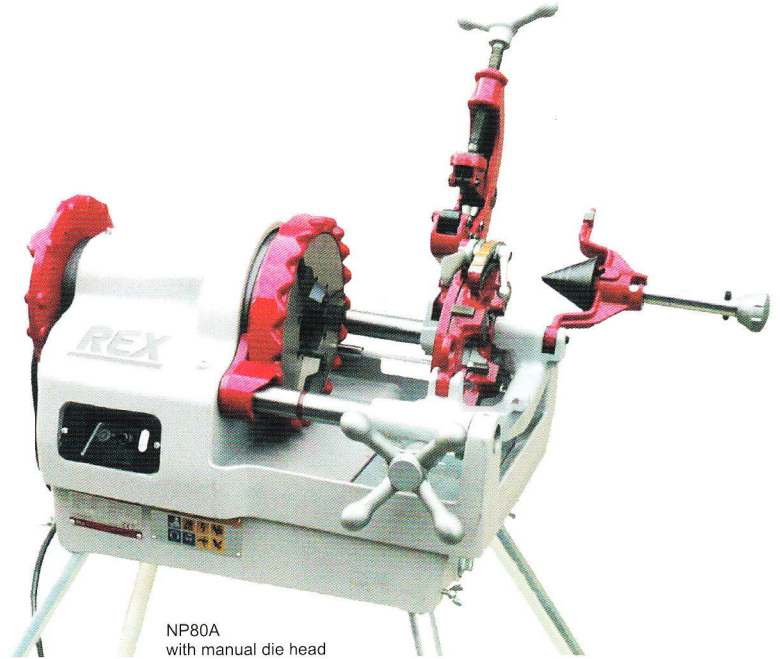

NP80A  
with manual die head



Manual die head  
(for 1/2"-2" pipe)  
NP80A



Manual die head  
(for 2 1/2"-3" pipe)  
NP80A/AV

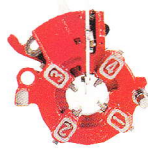

Uni-auto die head  
(for 1/2"-2" pipe)  
NP80AV/AVIII

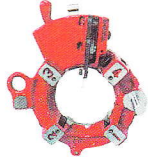

Self-opening die head  
(for 2 1/2"-3" pipe)  
NP80AVIII



The die head is fitted with a micro fine-adjustment dial to simplify fine-adjustment of the thread for each size of pipe. (Self-opening die head)

รหัสสินค้า	274670	รหัสสินค้า	274702
รุ่น	THREADING MACHINE NP80A	รุ่น	THREADING MACHINE NP80AVIII
ประเภทของหัว	ระบบใช้มือเปิด	ประเภทของหัว	ระบบอัตโนมัติ
ความสามารถ	1/2 ~ 3"	ความสามารถ	1/2 ~ 3"
แรงดันไฟฟ้า	220 โวลต์ (50/60 เฮิร์ต)	แรงดันไฟฟ้า	220 โวลต์ (50/60 เฮิร์ต)
มอเตอร์	1000 วัตต์	มอเตอร์	1000 วัตต์
ความเร็วของเครื่อง	29 รอบต่อนาที	ความเร็วของเครื่อง	29 รอบต่อนาที
น้ำหนัก (กก.)	67 กิโลกรัม	น้ำหนัก (กก.)	67 กิโลกรัม
ขนาด	690 x 490 x 423 มม. (กว้างxยาวxสูง)	ขนาด	690 x 490 x 423 มม. (กว้างxยาวxสูง)
อุปกรณ์มาตรฐาน	ฟันตัดสำรอง 1 ชุด, น้ำมัน 1 แกนลอน, หกเหลี่ยม 1 ชุด	อุปกรณ์มาตรฐาน	ฟันตัดสำรอง 1 ชุด, น้ำมัน 1 แกนลอน, หกเหลี่ยม 1 ชุด
อุปกรณ์เสริม	สอบถามตัวแทนจำหน่าย REX	อุปกรณ์เสริม	สอบถามตัวแทนจำหน่าย REX

# 50A Series

8A - 50A (1/4" - 2")

Standard Model 1/2"-2"

- **THREADING MACHINE NP50A**

เครื่องคุณภาพมีขนาดกะทัดรัดและน้ำหนักเบา พร้อมประสิทธิภาพในการทำงาน

- **THREADING MACHINE NP50AV**

สามารถตัดเกลียวท่อได้อย่างมีคุณภาพ ระบบอัตโนมัติที่ทำงานได้เสร็จสิ้นครั้งเดียว

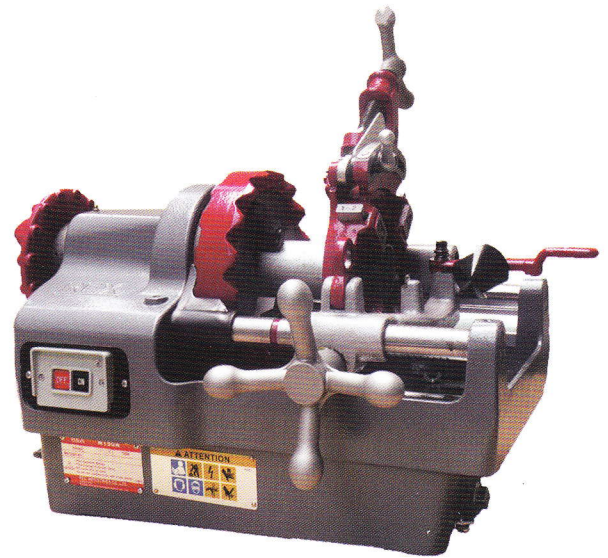

Manual Die head

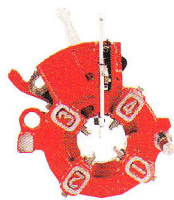

Uni-auto Die head



NP50AV

- **THREADING MACHINE NT50A**

คุณภาพยอดเยี่ยมที่ขายดีที่สุด ราคาประหยัด และมีประสิทธิภาพสูง เชื่อถือได้

รหัสสินค้า	218620	218231	218261
รุ่น	THREADING MACHINE NP50A	THREADING MACHINE NP50AV	THREADING MACHINE NT50A
ประเภทของหัว	ระบบใช้มือเปิด	ระบบอัตโนมัติ	ระบบใช้มือเปิด
ความสามารถ	1/2 ~ 2"	1/2 ~ 2"	1/2 ~ 2"
แรงดันไฟฟ้า	220 โวลต์ (50/60 เฮิร์ต)	220 โวลต์ (50/60 เฮิร์ต)	220 โวลต์ (50/60 เฮิร์ต)
มอเตอร์	1000 วัตต์	1000 วัตต์	1000 วัตต์
ความเร็วของเครื่อง	39 รอบต่อนาที	39 รอบต่อนาที	39 รอบต่อนาที
น้ำหนัก (กก.)	48 กิโลกรัม	48 กิโลกรัม	48 กิโลกรัม
ขนาด	770 x 440 x 408 มม.	770 x 440 x 408 มม.	600 x 440 x 408 มม.
อุปกรณ์มาตรฐาน	ฟันตัดสำรอง 1 ชุด, น้ำมัน 1 แกลลอน, หกเหลี่ยม 1 ชุด		
อุปกรณ์เสริม	สอบถามตัวแทนจำหน่าย REX		

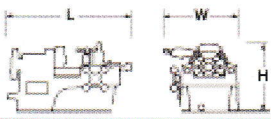

# NS25A

8A - 25A (1/4" - 1")

Standard Model 1/2"-1"

## The Mighty Lightweight - weighing in at only 19.8 kg! Built-in safety features, too!

- Motor employs a brake to enhance the safety of the machine.
- Powerful motor completes a thread in only 16 seconds.
- Special bearing used for the main shaft bearing.
- Excellent durability provides improved machine service life and precision.
- Can easily be carried with just one hand!
- New self-opening die head for greater precision.  
(notch type NS25A III only)

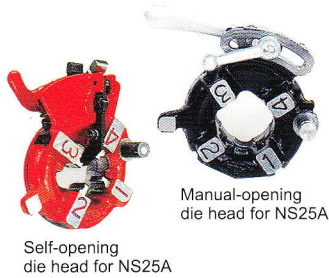

Self-opening die head for NS25A

Manual-opening die head for NS25A

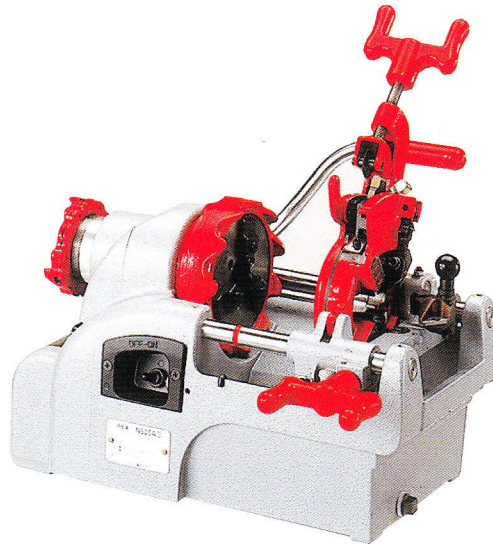

Easy to carry

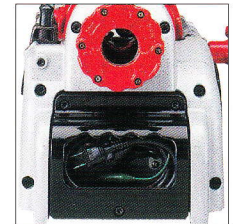

Cord pocket functions as hand grip, too.

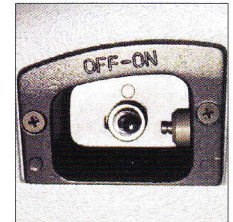

Switch protects die head from touching hand wheel

**Standard Accessories:**

- Carbon Brushes 2 pair, Cutting Oil (246-R) 0.5 L x 4
- Hex key-wrench 3-5 mm, Dies 1/2"-3/4" 1 set each
- Die head 1/2"-1" one each

รหัสสินค้า	205051
รุ่น	THREADING MACHINE NS25A
ประเภทของหัว	ระบบใช้มือเปิด
ความสามารถ	1/2 ~ 1"
แรงดันไฟฟ้า	220 โวลต์ (50/60 เฮิร์ต)
มอเตอร์	400 วัตต์
ความเร็วของเครื่อง	55 รอบต่อนาที
น้ำหนัก (กก.)	19.8 กิโลกรัม
ขนาด	450 x 320 x 350 มม. (กว้างxยาวxสูง)
อุปกรณ์มาตรฐาน	พื้นตัดบสำรอง 2 ชุด, น้ำมัน 1 แคนลอน, กล่องเครื่องมือ 1 ชุด
อุปกรณ์เสริม	สอบถามตัวแทนจำหน่าย REX

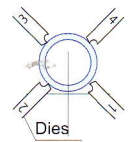
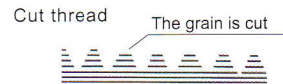

### Dies Table

ISO 7-1 (JIS B0203) <R> British Standard Pipe Thread: Tapered

BSPT	Tpi	Angle	Width	Alloy	HSS	DH			
1/4" - 3/8"	19	55	27 mm	16P000	160030	295250	295252	295254	290129
1/2" - 3/4"	14	55	27 mm	16P407 *1	166P07	295250	295252	295254	290130
1"	11	55	27 mm	160025 *1	166025	295250	295252	295254	290130



ANSI/ASME B 1.20.1 (American) National Pipe Thread: Tapered

NPT	Tpi	Angle	Width	Alloy	HSS	DH		
1/4" - 3/8"	18	60	27 mm	16P100	166292	295252	295250	290129
1/2" - 3/4"	14	60	27 mm	166294	166294	295252	295250	290128
1"	11.5	60	27 mm	161610 *2	166296	295252	295250	290128



ISO 68-1/261 (JIS B 0205) <M> Metric Thread for Bolt: Parallel

Metric	Pitch	Angle	Width	Alloy	HSS	DH		
M20 P1.5	1.5	60	27 mm	167710	-	-	-	-

BS84 British Standard Whitworth for Bolt: Parallel

BSW	Tpi	Angle	Width	Alloy	HSS	DH		
W 3/8"	16	55	27 mm	166720 *3	166730	295254		
W 1/2"	12	55	27 mm	166721 *3	166731	295254		
W 3/4"	11	55	27 mm	166722 *3	166732	295254		
W 1"	10	55	27 mm	166723 *3	166733	295254		



# Optional Accessories

- อุปกรณ์เสริม : หัวตัด

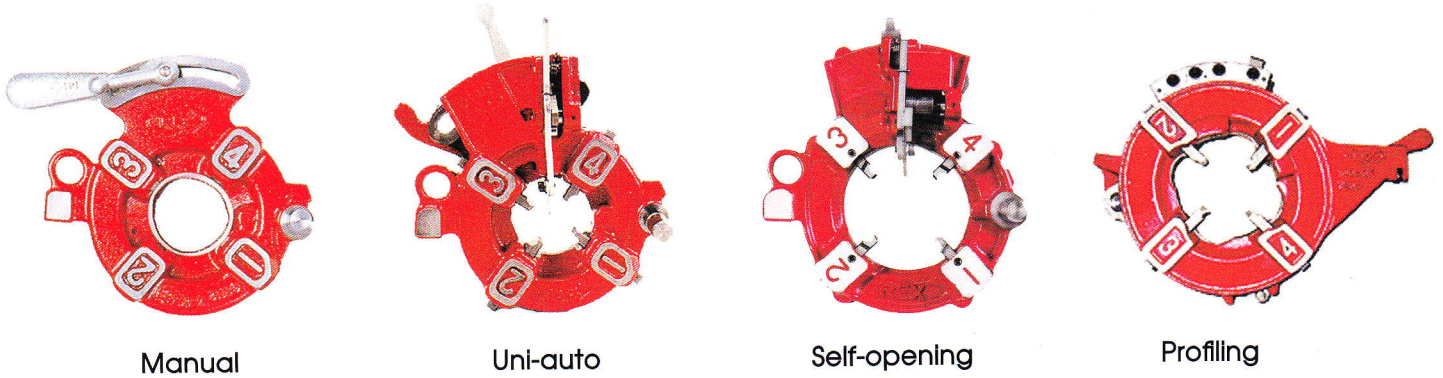

รุ่น	Manual	Uni-auto	Self-opening	Profiling
NS25A	1/4"~1" BSPT NPT BSW	-	1/4"~3/8" 1/2"~1" BSPT NPT	-
NP50A	1/4"~3/8" 1/2"~1.1/2" 1/2"~2" BSPT NPT BSW Metric UNC	1/2"~2" BSPT NPT	1/2"~3/4" 1"~2" BSPT	-
S80A	1/4"~3/8" 1/2"~1.1/2" 1/2"~2" 1.1/2"~3" BSPT NPT BSW Metric UNC	-	1/2"~3/4" 1"~2" 2.1/2"~3" BSPT	-
N100A	1/4"~3/8" 1/2"~1.1/2" 1/2"~2" 1.1/2"~3" 3.1/2"~4" BSPT NPT BSW Metric UNC	1/2"~2" BSPT NPT	1/2"~3/4" 1"~2" 2.1/2"~3" BSPT	2.1/2"~4" BSPT NPT
150A	-	-	-	2.1/2"~4" 5"~6" BSPT NPT



## ● อุปกรณ์เสริม : พันด้าย



## พันด้าย (BSPT)

ขนาด	เกลียว	มุม	กว้าง	Alloy	HSS	SUS
1/4-3/8	19	55	23 มม.	160003	166003	-
1/2-3/4	14	55	27 มม.	161907	166007	166351
1-1.1/2	11	55	27 มม.	161910	166010	166352
1.1/2-2	11	55	27 มม.	161930	166030	166353
1-2	11	55	27 มม.	16K030	16K230	166357
1-2	11	55	38 มม.	16B430	16E030	-
2.1/2-3	11	55	27 มม.	161950	166050	166354
2.1/2-3	11	55	38 มม.	16B450	16E050	-
2.1/2-3	11	55	27 มม.	16A501	16A511	-
2.1/2-4	11	55	20 มม.	162460	16C060	-

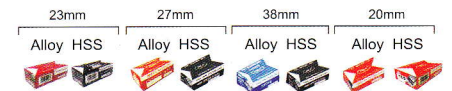

## พันด้าย (NPT)

ขนาด	เกลียว	มุม	กว้าง	Alloy	HSS
1/4-3/8	18	60	23 มม.	160303	166303
1/4-3/8	18	60	27 มม.	161303	-
1/2-3/4	14	60	27 มม.	161307	166307
1-2	11.5	60	27 มม.	16K330	16K430
1-2	11.5	60	38 มม.	16B030	16E330
2.1/2-3	8	60	27 มม.	161350	166350
2.1/2-4	8	60	20 มม.	162360	16C360

## พันด้าย (M)



ขนาด	เกลียว	มุม	กว้าง	Alloy	HSS
M8	1.25	60	27 มม.	167702	167722
M10	1.5	60	27 มม.	167703	167723
M12	1.75	60	27 มม.	167705	167725
M14-16	2.0	60	27 มม.	167706	167726
M18-22	2.5	60	27 มม.	167707	167727
M24-27	3.0	60	27 มม.	167709	167729
M30-33	3.5	60	27 มม.	16770A	16772A
M36-39	4.0	60	27 มม.	16770B	16772B
M42-45	4.5	60	27 มม.	16770C	16772C
M48-52	5.0	60	27 มม.	16770D	16772D

- อุปกรณ์เสริม : พันด้าย

พันด้าย (BSW)

Alloy/HSS



ขนาด	เกลียว	มุม	กว้าง	Alloy	HSS
W5/16	18	55	23 มม.	160502	160521
W3/8	16	55	23 มม.	160503	160522
W7/16	14	55	23 มม.	160504	160530
W1/2	12	55	23 มม.	160505	160523
W5/8	11	55	23 มม.	160506	160524
W3/4	10	55	23 มม.	160507	160525
W7/8	9	55	23 มม.	160508	160526
W1	8	55	27 มม.	160509	160527
W1.1/4	7	55	27 มม.	160510	160528

- อุปกรณ์เสริม : CUTTER WHEEL ไบมีดตัดสำหรับเครื่องตัดเกลียวไฟฟ้าทุกรุ่น



135076



135077



135070



135071

รหัสสินค้า	รุ่น	ชนิด
135076	CUTTER WHEEL	ไบมีดตัดท่อเหล็ก (สำหรับเครื่อง 50 - 150)
135077	CUTTER WHEEL SUS	ไบมีดตัดท่อสแตนเลส (สำหรับเครื่อง 50 - 150)
135070	CUTTER WHEEL	ไบมีดตัดท่อเหล็ก (สำหรับเครื่อง 20 - 25)
135071	CUTTER WHEEL SUS	ไบมีดตัดท่อสแตนเลส (สำหรับเครื่อง 20 - 25)

- อุปกรณ์เสริม : CHUTTING OIL N246 4L.



181613

น้ำมันหล่อลื่นเกลียว เพื่อสร้างเกลียวที่สวยงามเป็นน้ำมันหล่อลื่นได้อย่างดีเยี่ยม ซึ่งไม่เหมือนน้ำมันทั่วไปไม่มีผลกระทบเนื่องจากการเปลี่ยนแปลงอุณหภูมิ การเสื่อมคุณภาพมีน้อยและไม่ก่อสารอันตราย

• เป็นตัวมือสำหรับงานท่อ รุ่นนี้มีขนาดกะทัดรัดและน้ำหนักเบา ให้ความมั่นใจในการทำงานสถานที่สูงหรือที่มีพื้นที่จำกัด พิสูจน์คุณภาพในการทำงานกับท่อก๊าซหรือท่อน้ำ และท่อเหล็กบาง โดยการเปลี่ยนเท่านั้น

## OSTER-TYPE RATCHET PIPE THREADER

8A - 50A (1/4" - 2")

- Ratchet facilitates smooth operation.
- Quick-release lever disengages dies, so there's no need to rotate the unit back again to release it.
- Made of cast iron, the main body is lightweight yet robust. Moving parts are heat-treated and reinforced to limit wear.

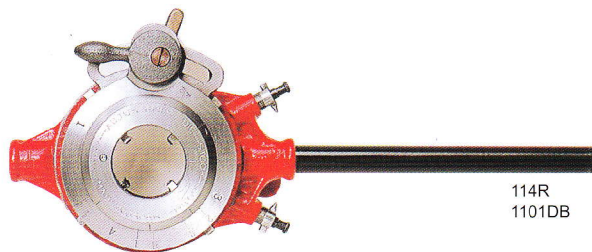

รหัสสินค้า	รุ่น	ขนาด (นิ้ว)
1101D2	112R	1/4 - 1 1/4
1101DB	114R	1/2 - 2



### Spare Dies

รหัสสินค้า	รุ่น	ขนาด (นิ้ว)
150003	112R Dies 8A - 10A	1/4 - 3/8
150007	112R Dies 15A - 20A	1/2 - 3/4
150010	112R Dies 25A - 32A	1 - 1 1/4
151007	114R Dies 15A - 20A	1/2 - 3/4
151010	114R Dies 25A - 32A	1 - 1 1/4
151030	114R Dies 40A - 50A	1 1/2 - 2

## BABY REED-TYPE RATCHET PIPE THREADER

8A - 32A (1/4" - 1 1/4")

- This compact and lightweight model ensures optimum threading in elevated or confined places. Ratchet supplied.
- Proven versatility in applications for gas/water supply pipes and thin steel conduits (by replacing dies).

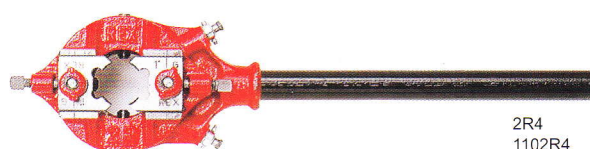

รหัสสินค้า	รุ่น	ขนาด (นิ้ว)
1102R3	2R3	1/2 - 1
1102R4	2R4	1/2 - 1 1/4
1102RE	2RC	C19 - 39



### Spare Dies

รหัสสินค้า	รุ่น	ขนาด (นิ้ว)
154001	2RG Dies 8A	1/4
154003	2RG Dies 10A	3/8
154005	2RG Dies 15A	1/2
154007	2RG Dies 20A	3/4
154009	2RG Dies 25A	1
154010	2RG Dies 32A	1 1/4
154207	2RC Dies 19	C19
154209	2RC Dies 25	C25
154210	2RC Dies 31	C31
154220	2RC Dies 39	C39

安全重視設計。  
使い易さは天下逸品!

バンドソー マンティス

MANTIS

For  
4"  
PIPE

475140

Chain Vice



MANTIS125

8A-100A (1/2"-4")



รหัสสินค้า

475140

รุ่น

MANTIS XB125

ประเภทของปากกาจับ

แบบโซ่

ความจุในการตัด

90 องศา เส้นผ่านศูนย์กลางของท่อ  
125 มม. ท่อเหลี่ยม 100x100 มม.

แรงดันไฟฟ้า

220 โวลต์ (50/60 เฮิร์ต)

มอเตอร์

สปลิตเฟสมอเตอร์ 200 วัตต์

ความเร็วของเครื่อง

70 (50 เฮิร์ต) รอบ/นาที  
84 (60 เฮิร์ต) รอบ/นาที

น้ำหนัก (กก.)

33 กก.

ขนาด

780 x 340 x 335 มม. (กว้างxยาวxสูง)

อุปกรณ์มาตรฐาน

ใบเลื่อยติดมากับเครื่อง 1 ใบ,  
ทกเหลี่ยม 1 ชุด

อุปกรณ์เสริม

สอบถามตัวแทนจำหน่าย REX



475142

Flat Vice



MANTIS 120A

8A-100A (1/2"-4")



รหัสสินค้า

475142

รุ่น

MANTIS XB120A

ประเภทของปากกาจับ

แบบแผ่น

ความสามารถ

90 องศา เส้นผ่านศูนย์กลางของท่อ  
120 มม. ท่อเหลี่ยม 105x105 มม.  
45 องศา เส้นผ่านศูนย์กลางของท่อ  
50 มม. ท่อเหลี่ยม 50x50 มม.

แรงดันไฟฟ้า

220 โวลต์ (50/60 เฮิร์ต)

มอเตอร์

สปลิตเฟสมอเตอร์ 200 วัตต์

ความเร็วของเครื่อง

70 (50 เฮิร์ต) รอบ/นาที  
84 (60 เฮิร์ต) รอบ/นาที

น้ำหนัก (กก.)

35 กก.

ขนาด

780 x 340 x 335 มม. (กว้างxยาวxสูง)

อุปกรณ์มาตรฐาน

ใบเลื่อยติดมากับเครื่อง 1 ใบ,  
ทกเหลี่ยม 1 ชุด

อุปกรณ์เสริม

สอบถามตัวแทนจำหน่าย REX

For  
**6"**  
PIPE

安全重視設計。  
使い易さは天下逸品!



バンドソー マンティス

# MANTIS



4751S1

### Chain Vice



CHAIN VICE UNIT  
475190



4751A1

### Flat Vice



FLAT VICE UNIT  
475192

## MANTIS 180WS 8A-150A (1/2"-6")



รหัสสินค้า	4751S1
รุ่น	MANTIS XB180WS
ประเภทของปากกาจับ	แบบโซ่
ความสามารถ	90 องศา เส้นผ่านศูนย์กลางของท่อ 180 มม. ท่อเหลี่ยม 150x150 มม.
แรงดันไฟฟ้า	220 โวลต์ (50/60 เฮิร์ต)
มอเตอร์	สปลิทเฟสมอเตอร์ 250 วัตต์
ความเร็วของเครื่อง	70 (50 เฮิร์ต) รอบ/นาที 84 (60 เฮิร์ต) รอบ/นาที
น้ำหนัก (กก.)	37 กก.
ขนาด	865 x 335 x 415 มม. (กว้างxยาวxสูง)
อุปกรณ์มาตรฐาน	ใบเลื่อยติดมากับเครื่อง 1 ใบ, ท่อเหลี่ยม 1 ชุด, ประแจเลื่อน 1 ตัว
อุปกรณ์เสริม	สอบถามตัวแทนจำหน่าย REX

## MANTIS 180WA 8A-150A (1/2"-6")



รหัสสินค้า	4751A1
รุ่น	MANTIS XB180WA
ประเภทของปากกาจับ	แบบแผ่น
ความสามารถ	90 องศา เส้นผ่านศูนย์กลางของท่อ 180 มม. ท่อเหลี่ยม 150x150 มม. 45 องศา เส้นผ่านศูนย์กลางของท่อ 80 มม. ท่อเหลี่ยม 80x80 มม.
แรงดันไฟฟ้า	220 โวลต์ (50/60 เฮิร์ต)
มอเตอร์	สปลิทเฟสมอเตอร์ 250 วัตต์
ความเร็วของเครื่อง	70 (50 เฮิร์ต) รอบ/นาที 84 (60 เฮิร์ต) รอบ/นาที
น้ำหนัก (กก.)	44 กก.
ขนาด	865 x 335 x 415 มม. (กว้างxยาวxสูง)
อุปกรณ์มาตรฐาน	ใบเลื่อยติดมากับเครื่อง 1 ใบ, ท่อเหลี่ยม 1 ชุด, ประแจเลื่อน 1 ตัว
อุปกรณ์เสริม	สอบถามตัวแทนจำหน่าย REX

## Among the lightest and most portable of large Band Saws! Does just about everything you need to do at site! **NEW**

The latest model in the Mantis range adds a new dimension to your work.  
Hydraulic cylinder inside base unit allows variable adjustment of the frame lowering speed.



Flat Vice Only

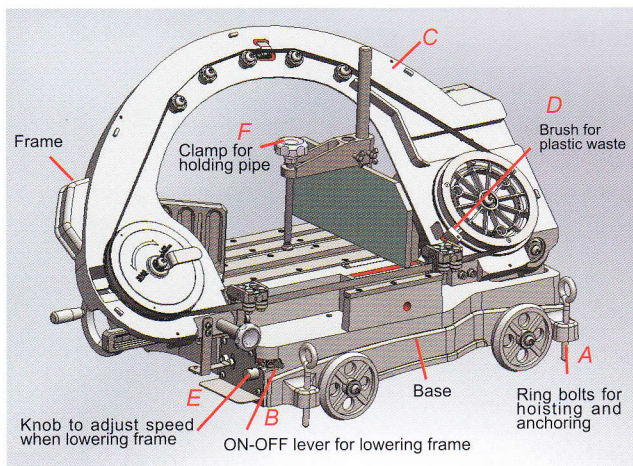

### Features (Letters A to F refer to diagram below)

- Handles up to 10" pipe
- 4 wheels built in for great portability - **A**
- Lightest in its class
- Oil-free cutting
- Hydraulic damper and spring allows smooth adjustment of cutting speed - **B**
- Cuts at angles from 0° to 45°
- Lets you replace the blade from the front (same as Mantis 180W) - **C**
- Built-in brush for plastic waste (same as Mantis 180W) - **D**
- Reset switch for when overload protection kicks in - **E**
- Clamp to keep pipe in place - **F**

### MANTIS 270A

8A-250A (1/2"-10")



รหัสสินค้า	475270
รุ่น	MANTIS XB270A
ประเภทของปากกาจับ	แบบแผ่น
ความสามารถ	90 องศา เส้นผ่านศูนย์กลางของท่อ 270 มม. ท่อเหลี่ยม 250x250 มม. 45 องศา เส้นผ่านศูนย์กลางของท่อ 170 มม. ท่อเหลี่ยม 150x150 มม.
แรงดันไฟฟ้า	220 โวลต์ (50/60 เฮิร์ต)
มอเตอร์	สปลิทเฟสมอเตอร์ 250 วัตต์
ความเร็วของเครื่อง	70 (50 เฮิร์ต) รอบ/นาที 84 (60 เฮิร์ต) รอบ/นาที
น้ำหนัก (กก.)	83 กก.
ขนาด	510 x 990 x 600 มม. (กว้างxยาวxสูง)
อุปกรณ์มาตรฐาน	ใบเลื่อยติดมากับเครื่อง 1 ใบ, หกเหลี่ยม 1 ชุด
อุปกรณ์เสริม	สอบถามตัวแทนจำหน่าย REX

- อุปกรณ์เสริม : ใบเลื่อยแบบสายพานสามารถตัดชิ้นงานได้หลายครั้งในการทำงานอย่างต่อเนื่อง โดยไม่ต้องหล่อน้ำมัน มีความแข็งแรง ทนทาน



475312



475211



รหัส	รุ่น	ชนิด	ระยะห่างฟัน/ นิ้ว	จำนวน/กล่อง
475302	XB125, XB120A	ALLOY	14	10
475303			18	
475312			14	
475313		HSS	18	5
475314			24	
475202	XB180WS, XB180WA	ALLOY	14	10
475203			18	
475204			24	
475211			14	
475212		HSS	18	5
475213		24		
475270	270A	HSS	14	5

Use: Cutting Steel & Stainless Steel materials

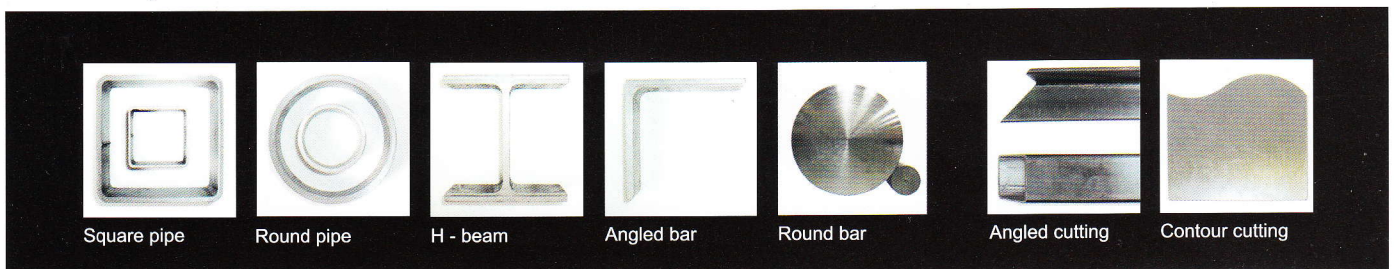

Square pipe

Round pipe

H - beam

Angled bar

Round bar

Angled cutting

Contour cutting

# HYPER SAW

## XS150S Series **NEW**

up to 200A ( 8" )

เลื่อยตัดท่อที่มีน้ำหนักเบา กระทั่งดี มีความแข็งแรงและความทนทานในการทำงานมีลักษณะที่สมบูรณ์แบบเหมาะสำหรับงานเปลี่ยนท่อและงานรื้อถอน

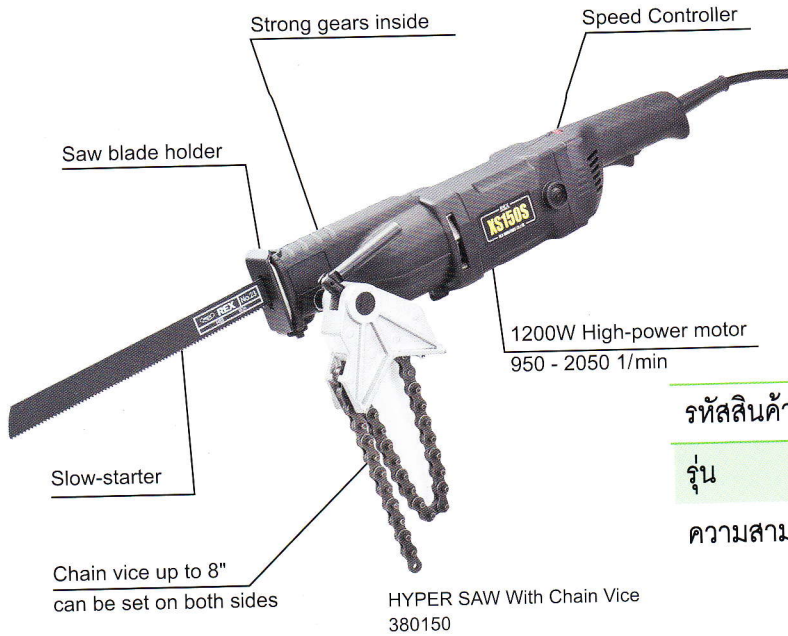

**Standard Accessories:**

Chain vice, Saw blades No. 22, No. 23 : one each, Hex-key wrench, Case



รหัสสินค้า	380160
รุ่น	HYPER SAW XS150S
ความสามารถ	ท่อเหล็กเส้นผ่านศูนย์กลางของท่อ 216 มม. ท่อสแตนเลสเส้นผ่านศูนย์กลางของท่อ 139 มม.
แรงดันไฟฟ้า	220 โวลต์
มอเตอร์	1,200 วัตต์
ความเร็วเครื่อง	950 - 2050
น้ำหนัก (กก.)	4.0 กิโลกรัม
อุปกรณ์มาตรฐาน	ใบเลื่อย 3 ใบ
อุปกรณ์เสริม	สอบถามตัวแทนจำหน่าย REX

Hyper Saw Blades				
รหัสสินค้า	380041 380042	380033 380034	380062 380063	381003 381004
รุ่น	COBRA BLADE	BI-METAL BLADE	COBRA BLADE	HSS SAW BLADE
ใบมีด	แบบบาง		แบบหนา	
ระยะห่างฟัน	14	18	8	8
ขนาดท่อ	2 นิ้ว 4 นิ้ว	2 นิ้ว 4 นิ้ว	4 นิ้ว 5 นิ้ว	6 นิ้ว 8 นิ้ว



**RB TUBE CUTTERS**

Φ3-Φ67

คัตเตอร์สำหรับตัดท่อทองแดง ท่อทองเหลือง ท่อสแตนเลส และอลูมิเนียม มีขนาดกะทัดรัด น้ำหนักเบาแข็งแรง ทนทาน  
เหมาะกับการใช้งาน และตลับลูกปืนที่มีคุณภาพสูง



Rollers with radial ball bearings (Model N67P)

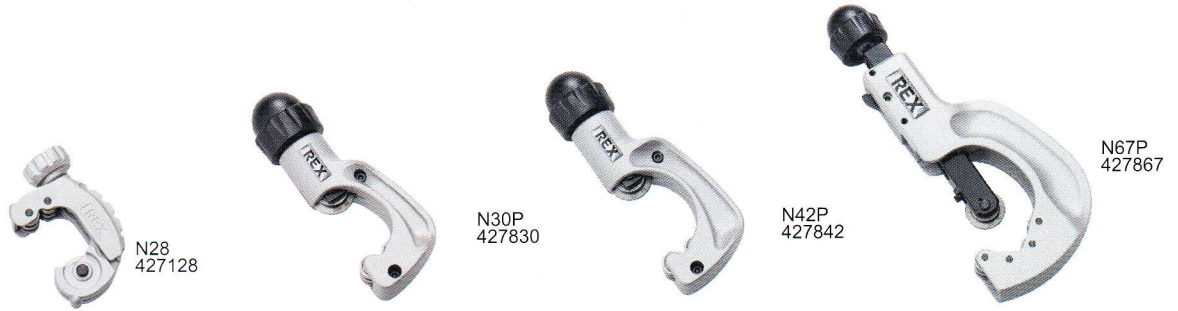

รหัสสินค้า	425128	427830	425142	425467
รุ่น	N28	N30P	N42P	N67P
ประเภทของท่อ	--- ท่อทองแดง, ท่อทองเหลือง, ท่ออลูมิเนียม ---			
ใช้ตัดท่อขนาด	เส้นผ่าศูนย์กลาง 4~8 มม.	เส้นผ่าศูนย์กลาง 5~34 มม.	เส้นผ่าศูนย์กลาง 6~42 มม.	เส้นผ่าศูนย์กลาง 12~67 มม.
น้ำหนัก (ก.)	175 ก.	360 ก.	400 ก.	870 ก.
อุปกรณ์มาตรฐาน	--- ใบมีดตัดเหล็ก ---			
อุปกรณ์เสริม	สอบถามกับตัวแทนจำหน่าย REX			

**SPARE CUTTER WHEELS and ROLLER (with Bearings)**

N28

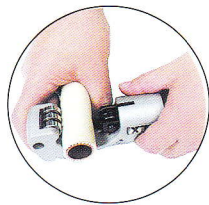

N30P

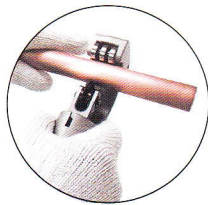

N42P



N67S

## ประเภทการใช้งาน

Cutter Wheels		Copper tube only
		Copper tube and Coated copper tube
		PE tube
		Thin wall stainless steel pipe
Roller		Thin wall stainless steel pipe (grooving)

รหัสสินค้า	รุ่นใบมีด	ชนิด	ขนาด
424231	RB 28	ตัดเหล็ก	เส้นผ่าศูนย์กลาง
424240		ตัดสแตนเลส	25 มม.
424292	RB 30, 42	ตัดเหล็ก	เส้นผ่าศูนย์กลาง
424284		ตัดสแตนเลส	31 มม.
424234	RB 67	ตัดเหล็ก	เส้นผ่าศูนย์กลาง
424235		ตัดสแตนเลส	33 มม.

## RF20N

1/4" - 3/4"

เครื่องมือสำหรับบานปลายท่อทองแดงใช้ในการติดตั้งแอร์รถยนต์ แอร์บ้าน สตีปเปอร์ที่ออกและกระแทกกระทัด ทำงานได้อย่างแม่นยำ สามารถใช้งานในที่ที่ไม่มีไฟฟ้าได้ ออกแบบในหลักออร์โกมิคง่ายต่อการใช้งาน



Air-conditioning tubing work

## Standard Accessories

RB Tube Cutter  
RB30 for Copper TubesRF20N  
with Battery 424954

Spanner 2.5mm

Scraper 471691

Free Space for Small Articles

Carrying Case

Clamps  
with Liner  
- 1/4"  
- 3/8"  
- 1/2"Recharger  
for NiCd battery (9.6V)

Space for Spare Battery

## Option

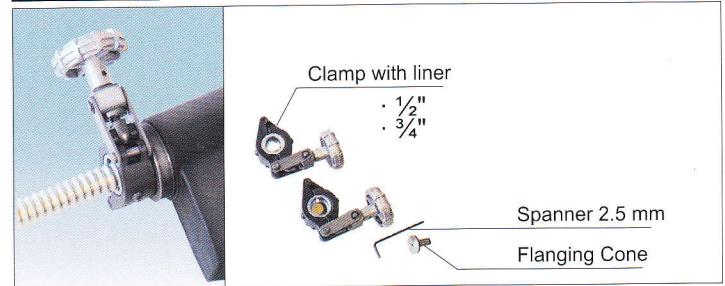

Clamp with liner

- 1/2"  
- 3/4"

Spanner 2.5 mm

Flanging Cone

## Eccentric Cone

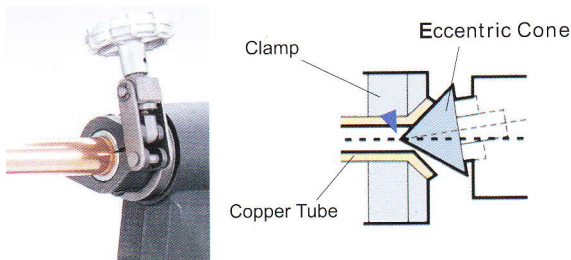

The eccentric cone moves forward with a rotary motion to gradually push and expand the inner diameter of the copper tube. The forward movement of the cone is then stopped by the clutch, which activates at a predetermined pressure. The flared surface of the copper tube is given a clean finish by the cone's rotary motion.

## One-Action Mechanism

The clamped position of the copper tube is fixed using a stopper, eliminating unevenness in the flaring of the copper tube.

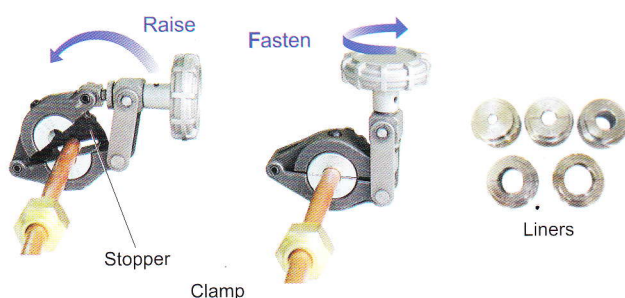

รหัสสินค้า

424930

รุ่น

CORDLESS FLARE RF20N

ประเภทของงาน

แบบทรงกรวย

ความสามารถ

1/4 (6.35), 3/8 (9.52), 1/2 (12.70)

ใช้เวลา 5 วินาที

มอเตอร์

DC Motor

แบตเตอรี่

9.6 โวลต์

ความเร็วของเครื่อง

280 รอบต่อนาที

น้ำหนัก (กก.)

1.71 กิโลกรัม

ขนาด

122 x 67.5 x 274 มม.(กว้างxยาวxสูง)

อุปกรณ์มาตรฐาน

ที่ชาร์จแบตเตอรี่ 1 อัน, คัตเตอร์ตัว  
1 ตัว, สแคปเปอร์ 1 อัน, ไลเนอร์เคลมบี  
3 ชุด, หกเหลี่ยม 1 ตัว, กล่องใส่เครื่อง 1 ชุด

อุปกรณ์เสริม

สอบถามตัวแทนจำหน่าย REX

## LIGHT GROOVE 150DX

8A - 80A (1/4" - 3")

Standard Model 1/2"-3"

เครื่องสำหรับทำร่องท่อที่มีคุณภาพสูง ตัวปั๊มไฟฟ้าพัฒนามาเพื่อเครื่องทำร่องโดยเฉพาะ เพื่อช่วยให้การทำร่องท่อได้อย่างแม่นยำ  
เหมาะกับการระบบท่อน้ำ งานท่อดับเพลิง และงานระบบท่อน้ำทั่วไป

## Automatic Pump

## RG 150A

## Coupling Joint

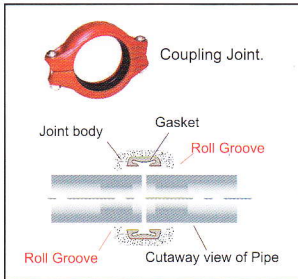

Roller

Roll grooving is different to cut grooving.

Roll grooving is a process by which the pipe is deformed under pressure, which maintains its strength. Numerous reports indicate that roll grooving prevented damage to pipelines during the 1995 Kobe Earthquake, Japan.

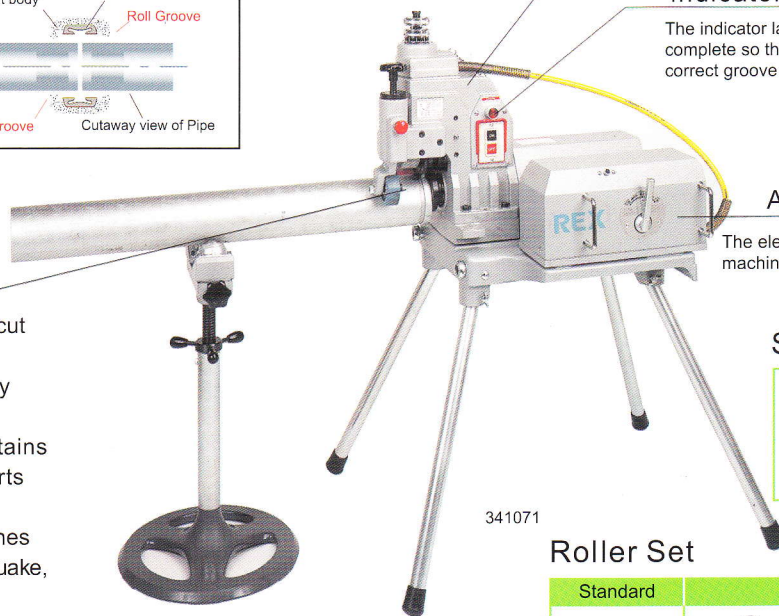

341071

341109

\* Pipe support optional.

## Self-centring Head

The head adjusts up to an amazing 8° to ensure a perfectly centred groove every time. The carrying handles also serve as guides to make setting pipes easier.

## Indicator Lamp

The indicator lamp automatically lights up when grooving is complete so that even a novice can be sure of achieving the correct groove depth.

## Automatic Pump

The electric powered pump was developed specifically for this machine to make accurate grooving easier.

## Spacer (Groove Depth Gauge)

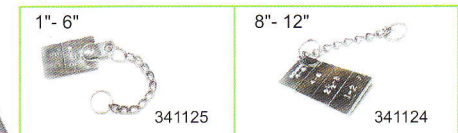

## Roller Set

Standard	Optional			
341133	341112 341113	341111	341137	341136
Roller Set 2"- 6"	Roller Set 1"- 1/2"	Roller Set 8"- 12"	Roller Set 10"- 12"	Roller Set 14"- 16"

รหัสสินค้า 341080

รุ่น RG 150

ชนิดของปั๊ม ปั๊มมือ

ความสามารถ ท่อเหล็กตาราง 10 ขนาด 1 ~ 12"

ท่อเหล็กตาราง 40 ขนาด 1 ~ 8"

แรงดันไฟฟ้า 220 โวลต์ (50/60 เฮิร์ต)

มอเตอร์ 700 วัตต์

ความเร็วในการหมุน 49 รอบต่อนาที

น้ำหนัก (กก.) 75 กก.

ขนาด 685 x 490 x 625 มม. (กว้างxยาวxสูง)

อุปกรณ์มาตรฐาน ชุดลูกกลิ้ง 1 ชุด, กล่องเครื่องมือ 1 ชุด

อุปกรณ์เสริม สอบถามตัวแทนจำหน่าย REX

## Hand Pump

## RG 150



341080

## PORTABLE GROOVER M

25A - 150A 1" - 6"

Standard Model: 2" - 6"

เครื่องสำหรับทำร่องท่อที่มีคุณภาพสูง สามารถทำร่องท่อได้อย่างง่ายดายด้วยเครื่องกลึงเกลียวมาตรฐานและประหยัดเวลา  
เหมาะสำหรับงานระบบท่อน้ำทั่วไป

For Steel Pipe  
Portable Groover M

RG-R1 with NP50A

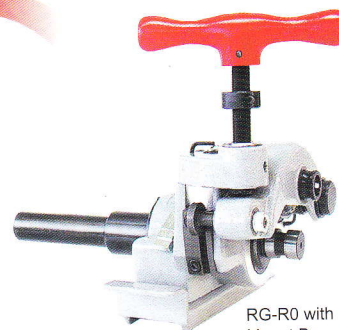
RG-R0 with  
Mount Base M-R1

รหัสสินค้า	รุ่น	ใช้ร่วมกับเครื่องตัด	ความสามารถ	น้ำหนัก(กก.)
341505	GR-R0	—		12.0 กก.
341501	RG-R1	REX 2"	ท่อเหล็กตาราง 10	14.5 กก.
341502	RG-R2	REX 3"	ขนาด 1 ~ 6"	14.5 กก.
—	RG-R3	REX 4"	ท่อเหล็กตาราง 40	14.5 กก.
341503	RG-E1	#300	ขนาด 1 ~ 3"	14.5 กก.
341504	RG-E2	300 Compact		14.5 กก.



Rollers for SUS

Precise grooving with special rollers

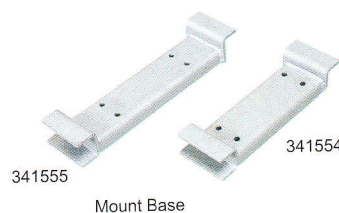

Mount Base

รหัสสินค้า	รุ่น	ขนาดการใช้งาน
341551	ROLLER SET 1"	ท่อเหล็กตาราง 10, 40
341552	ROLLER SET 1.1/4 ~ 1.1/2"	ท่อเหล็กตาราง 10, 40
341551	MOUNT BASE R-1	2" (สำหรับเครื่อง REX 50A)
341555	MOUNT BASE R-2	3" (สำหรับเครื่อง REX 80A)
341559	MOUNT BASE R-3	4" (สำหรับเครื่อง REX 100A)
341556	MOUNT BASE E-1	# 300
341557	MOUNT BASE E-2	# 300 Compact

## PORTABLE GROOVER H

25A- 400A 1" - 16"

Standard Model 1" - 16"

เครื่องสำหรับทำร่องท่อที่มีคุณภาพ แข็งแรง ทนทาน กรูร่องท่อได้โดยง่ายด้วยเครื่องตัดแบบเคลื่อนย้ายง่ายในการติดตั้งเครื่อง  
เหมาะสำหรับงานระบบท่อทั่วไป

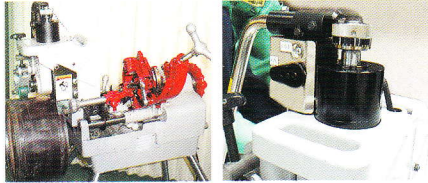

No need to remove carriage, reamer or die head

Hydraulic Cylinder



341560

Simple mount kit (option) provides adaptability to Rex 2", 3", 4" threading machines and #300.



Guide roller prevents the pipe from detaching and eliminates vibration, so there's no need to place your hand on the pipe.

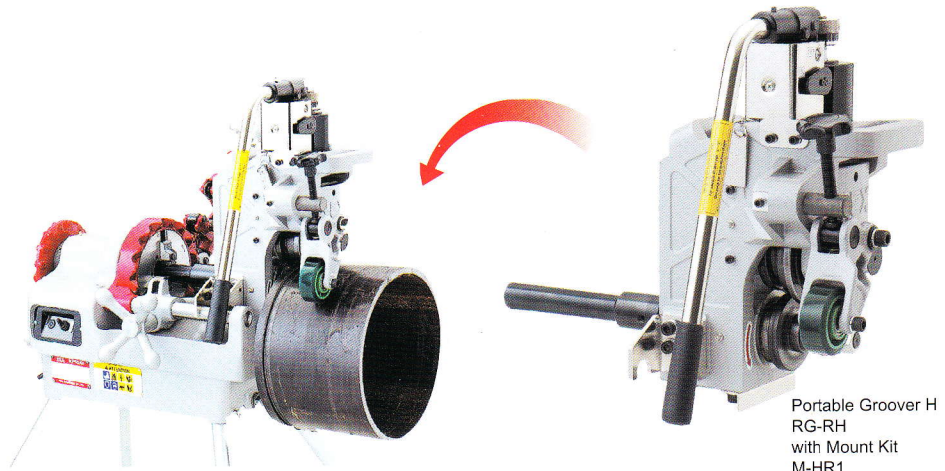

RG-RH on NP50AV

Portable Groover H  
RG-RH  
with Mount Kit  
M-HR1

รหัสสินค้า	341506
รุ่น	RG-RH PORTABLE GROOVER H
ความสามารถ	ท่อเหล็กตาราง 10 ขนาด 1 ~ 16" ท่อเหล็กตาราง 40 ขนาด 1 ~ 12"
น้ำหนัก (กก.)	35.8 กก.
ขนาด	272 x 478 x 385 มม. (กว้างxยาวxสูง)
อุปกรณ์มาตรฐาน	ROLLER SET 2"-6", SPACER 1"-6"

รหัสสินค้า	รุ่น	ขนาดการใช้งาน
341560	M — HR1	2" (สำหรับเครื่อง REX 50A)
341561	M — HR2	3" (สำหรับเครื่อง REX 80A)
341562	M — HR3	4" (สำหรับเครื่อง REX 100A)
341563	M — HE1	#300
341111	ROLLER SET 8 ~ 12"	ท่อเหล็กตาราง 10, 40
341141	SHAFT 1 ~ 1.1/2"	-
341113	ROLLER SET 1 ~ 1.1/2"	ท่อเหล็กตาราง 40
341118	ROLLER SET 1 ~ 1.1/2"	ท่อสแตนเลสตาราง 5-10, (30-50)
341119	ROLLER SET 2 ~ 3"	ท่อสแตนเลสตาราง 5-10, (60-80)
341120	ROLLER SET 4 ~ 6"	ท่อสแตนเลสตาราง 5-10, (100-150)
341124	SPACER 8 ~ 12"	-
341137	ROLLER SET 10 ~ 12"	ท่อเหล็กตาราง 40
341138	ROLLER SET 14 ~ 16"	ท่อเหล็กตาราง 10

## For Faster, More Dependable Pipe Inspection.

An Outstanding Camera with Outstanding Picture Quality and Efficiency.

Use for: all kinds of pipe inspections, structural inspections, air conditioning duct, exhaust pipe inspections etc.



รหัสสินค้า	440352
รุ่น	G-Line Scope 2830
ประเภทของหัว	เส้นผ่านศูนย์กลาง 28 ก้านน้ำ ระดับน้ำลึก 10 ม.
ความสามารถ	สามารถโค้ง 90 องศา
แรงดันไฟฟ้า	220 โวลต์
คุณสมบัติ	เส้นผ่านศูนย์กลาง 6.6*30 เมตร (ระยะทำการ 28 เมตร)
ความเร็วของเครื่อง	9.6 โวลต์ สามารถใช้งานได้ 2 ชม.
น้ำหนัก (กก.)	50 กิโลกรัม
ขนาด	350 x 413 x 178 มม. (กว้างxยาวxสูง)
อุปกรณ์มาตรฐาน	แท่นสำรองไฟ, กระเป๋าหิ้ว

### Ultra-wide angle lens (objective angle 160°)

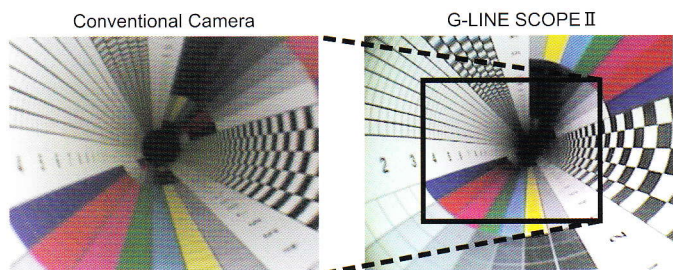

### All-in-one design. Super-light – only 5.0 kg!

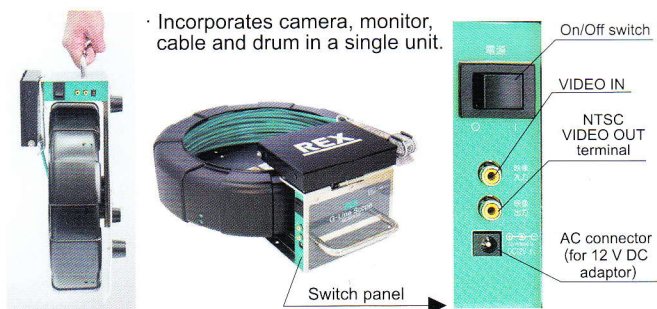

### Battery (optional)

When no other power source is available, the optional 9.6 V Battery and adapter allows you to use the G-LINE SCOPE II for up to 2 hours. The LEDs change from green to yellow to orange to show how much power is left in the battery.

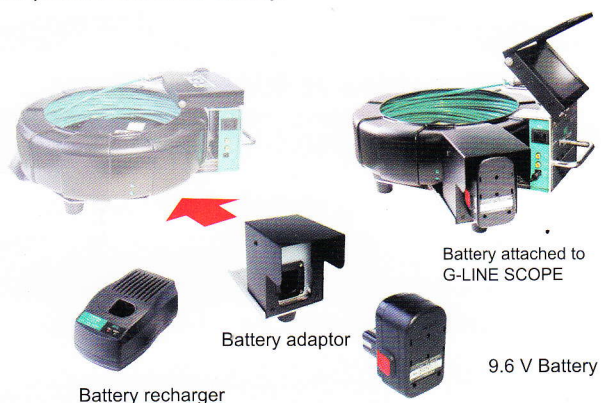

### Camera cable

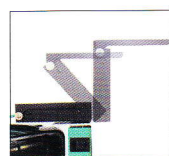

GLS2830-2 Φ40

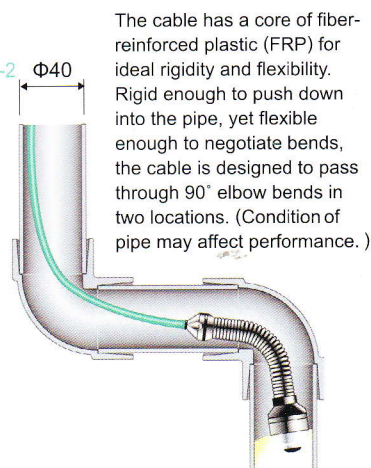

### On-site inspection



Distance display

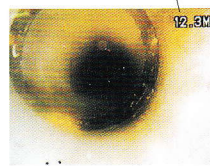

● ISO 9001-2000

**ISO9001**  
Management System Certificate



Certificate Number: **JQA-2387**  
 Organization:  
**REX INDUSTRIES CO.,LTD.**  
 9-3-1-CHOME, HISHIYAHIGASHI, HIGASHI-OSAKA-SHI, OSAKA, JAPAN



JQA certifies that the above organization operates the Quality Management System within the scope of the Appendix attached, which has been assessed and found to comply with the requirements of:



ISO 9001 :2000 / JIS Q 9001 :2000



Registration Date: May 29, 1999  
 Last Renewal Date: December 3, 2007  
 Expiry Date: December 2, 2010



*Osamu Muramatsu*  
 OSAMU MURAMATSU  
 PRESIDENT

JAPAN QUALITY ASSURANCE ORGANIZATION  
 To be used in cooperation with attached Appendix  
**JQA**  
 TOKYO, JAPAN

● ISO 14001

**ISO14001**  
Management System Certificate



Certificate Number: **JQA-EM2926**  
 Organization:  
**REX INDUSTRIES CO.,LTD.**  
 9-3-1-CHOME, HISHIYAHIGASHI, HIGASHI-OSAKA-SHI, OSAKA, JAPAN



JQA certifies that the above organization operates the Environmental Management System within the scope of the Appendix attached, which has been assessed and found to comply with the requirements of:



ISO 14001 :2004 / JIS Q 14001 :2004



Registration Date: January 10, 2009  
 Last Renewal Date: July 10, 2009  
 Expiry Date: July 9, 2011



*Osamu Muramatsu*  
 OSAMU MURAMATSU  
 PRESIDENT

JAPAN QUALITY ASSURANCE ORGANIZATION  
 To be used in cooperation with attached Appendix  
**JQA**  
 TOKYO, JAPAN

ISO 9001 / 14001

For the planet we live on

Under the banner of "Individual awareness will save the planet.", we take the future of the earth seriously and shall contribute to environmental preservation through all our business activities under the concept of "quality first".



**JAB**  
 EMS Accreditation JQA - 2387  
 RE006





[www.rexind.co.jp](http://www.rexind.co.jp)



#### AVAILABILITY OF REPLACEMENT PARTS

Replacement parts are maintained for a period of 7 years after production has been terminated. Electrical parts will remain available for a period of 5 years.